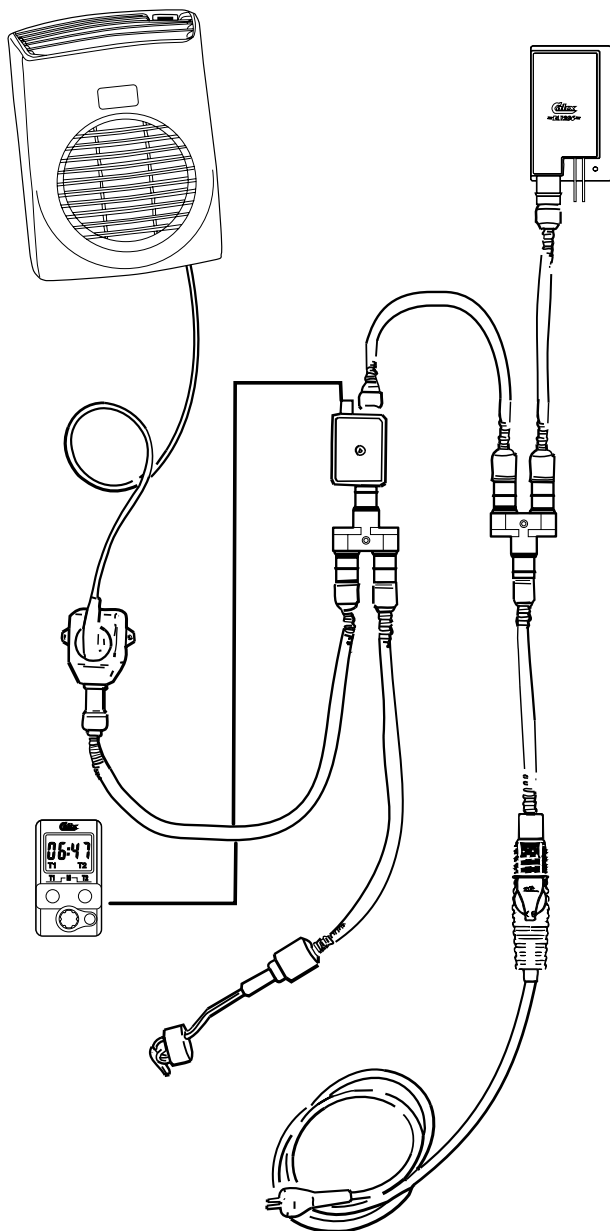

**Calix****GARANTI**

För våra produkter lämnas 3 års garanti räknat från försäljningsdatum. Garantin omfattar fabriktions- och materialfel. Skador som orsakats av felaktig montering och skötsel ersättes ej. Garantiersättning enligt svensk praxis kan endast åberopas tillsammans med inköpskvitto varav framgår varutyp, datum och försäljningsställe. Vid eventuell reklamation sändes den felaktiga varan eller i förekommande fall utbytbar defekt detalj tillsammans med kvitto enligt ovan och genom återförsäljarens försorg till: CALIX AB, Box 5026, 63005 ESKILSTUNA.

**TAKUU**

Takuu on voimassa 3 vuotta ostopäivästä lukien. Takuu koskee valmistus-, ajoneuvojen rakennusvirheitä. Vahinkoja, jotka aiheutuvat virheellisestä asennuksesta tai hoidosta, emme korva. Takkukorvaus voidaan suomalaisen käytännön mukaan esittää ainoastaan ostokuitin yhteydessä, mistä ilmenee päiväys, tavaratyyppi ja myyntipaikka. Mahdollisessa korvausvaatimustapauksessa lähetetään viallinen laite tai vaihdettavissa oleva viollinen osa sekä ostokuitti jälleenmyyjälle, joka toimittaa sen maahantuojalle.

**GARANTI**

For vore produkter gives 3 års garanti regnet fra salgsdato til forbruger. Garantien omfatter fabriktionsfejl- og materialfejl. Skader, som er forårsaget af fejlmontering, fejlbrug eller vold erstattes ikke. Garantiersætning i henhold til dansk praksis. Forbrugeren skal fremlægge kvittering for varen med dato og salgssted anført. Ved eventuel reklamation sendes den defekte del sammen med kvittering til forhandleren som besøger denne videresendt til importøren.

**GARANTI**

For våre produkter gis garanti i henhold til gjeldende kjøpslov. Garantien omfatter fabriktions- og materialfeil. Skader forårsaket ved feil behandling eller montering erstattes ikke. Garantiersætning i henhold til norsk praksis. Kun påregnes ved presentasjon av datostemplet kvittering som må inneholde varetype, dato og forhandler. Ved eventuell reklamasjon sendes den defekte del sammen med innkjøpskvitteringen til forhandleren som besøker denne videresendt til importøren.

**GARANTIE**

Wir übernehmen für unser Produkt eine Garantie von 36 Monate ab Kaufdatum. Die Garantie fasst Material- und Herstellungsfehler um. Von der Garantie sind Schäden, die auf unsachgemässen Einbau oder Gerbrauch zurückzuführen sind, ausgenommen. Im Garantiefall geben Sie bitte das defekte Gerät oder Teil zusammen mit der Originalrechnung Ihrem Calix-Händler. Der Händler leitet das Gerät/Teil an den Importeur weiter. Die Garantie hat nur Gültigkeit, wenn Artikel, Kaufdatum und Verkaufsstelle auf der Originalrechnung spezifiziert sind. Alle anderen Ansprüche sind aus dieser Garantie ausgeschlossen, soweit nicht unsere Haftung zwingend vorgeschrieben ist.

**WARRANTY**

Our products are covered by a 36-month warranty commencing on the date of purchase. The warranty applies to defects in material or manufacture. This warranty does not cover defects arising from incorrect assembly or installation, or from inappropriate use. In case of a claim under this warranty, return the defective item/part together with the receipted invoice, to your Calix dealer.

Rekomenderad inkopplingstid för motorvärmare

Recommended connection period for engine heater

Empfohlene Einschaltdauer für Motorwärmer

°C	-20°C	-10°C	-5°C	0°C	+10°C
Hours	3	2	1.5	1	1

PRODUKT

TYP

10.09.02.

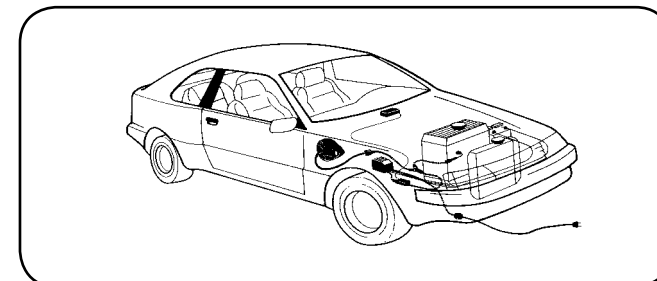
**Calix****M65**
**MONTERINGSANVISNING • ASENNUSOHJEET  
EINBAUINWEISE • ASSEMBLY INSTRUCTIONS**
**DECLARATION OF CONFORMITY**

according to the  
Low Voltage Directive, 73/23/EEC, the EMC Directive, 89/336/EEC, including amendments by the CE marking Directive, 93/68/EEC

Product	Type designation
Engine preheater	MVP...
Inlet cable	MK
Mains supply cable	MS

The following harmonised European standards or technical specifications have been applied :

Standards	Test reports issued by	Regarding
SS 433 07 90	SEMKO	electrical safety
EN 60 335-1	SEMKO	electrical safety
EN 60309-1/ 2 (1992)	SEMKO	electrical safety
CENELEC HD 22	SEMKO	electrical safety
CEE 7	SEMKO	electrical safety
EN 50 081-1 (1992)	SEMKO	EMC-emission
EN 50 082 (1995)	SEMKO	EMC-immunity

– The products comply with the LVD safety standards as per above.

We have an internal production control system that ensures compliance between the manufactured products and the technical documentation.

– The products comply with the harmonised EMC standards as per above.

The products is CE marked in -96.

As manufacturer, we declare under our sole responsibility that the equipment follows the provisions of the Directives stated above.

Eskilstuna, December 06, 2005

Bo Norlin/President

**Calix AB**Postadress  
se  
Box 5026,Tel: +46(0)16-10 80 00  
Fax: +46(0)16-13 41 19.E-mail: info@calix.se / teknik@calix.se  
Internet: www.calix.se

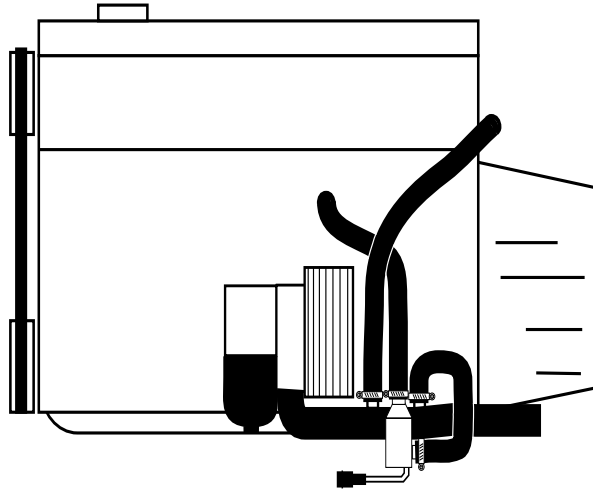

**RENAULT**

Laguna II 2.0 dCi ★ M9R

Trafic 2.0 dCi 2006- ★ M9R

OPEL

Vivaro 2.0 CDTI 2006--&gt; ★ M9R

NISSAN

Primastar 2.0 dCi 2007--&gt; ★ M9R

**KIA**

Carnival 2.2 CRDI 2010--&gt; ★ D4HB

Sorento 2.2 CRDI 2009--&gt; ★ D4HB

Sportage 2.0 CRDI 2010--&gt; ★ D4HA

HYUNDAI

ix35 2.0 CRDI 2010--&gt; ★ D4HA

Santa Fe 2.2 CRDI 2010--&gt; ★ D4HB

= Motortyp

★ = Moottorityppi

= Engine model

**SVENSKA**

1. Tappa ur kylvätskan.
2. RENAULT, OPEL, NISSAN: Motorvärmaren monteras på slangen mellan motorn och nedre kylarslangen.  
KIA: Motorvärmaren monteras på oljekylarens nedre anslutningsstos.
3. RENAULT, OPEL, NISSAN: Demontera slangen från nedre kylarslangens anslutningsstos. Den medföljande slangen monteras mellan nedre kylarslangens anslutningsstos och motorvärmarens sidoanslutning. Originalslangen monteras på värmarens övre anslutning.  
KIA: Demontera slangen från oljekylarens nedre anslutningsstos. Den medföljande slangen monteras mellan oljekylarens nedre anslutningsstos och motorvärmarens sidoanslutning. Originalslangen monteras på värmarens övre anslutning. Se till att slangklämmorna kommer helt innanför upphöjningarna på värmarens anslutningsrör.
4. Fyll på kylvätska och lufta ur kylsystemet. Se instruktionsboken. Kör motorn och kontrollera att inget läckage förekommer.

**ENGLISH**

1. Drain the coolant.
2. RENAULT, OPEL, NISSAN: Install the engine heater on the hose between the engine and the connection sleeve on the lower cooling hose.  
KIA: Install the heater on the lower pipe of the oil cooler.
3. RENAULT, OPEL, NISSAN: Disconnect the hose from the connecting sleeve on the lower cooling pipe. Install the supplied hose between the connecting sleeve and the engine heater's side connection. Install the original hose on the heater's upper connection.  
KIA: Disconnect the hose from the lower connection sleeve on the oil cooler. Install the supplied hose between the lower connection sleeve and the engine heater's side connection. Install the original hose on the heater's upper connection. Make sure that the hose clamps end up completely inside of the raised parts on the heater's connecting pipe.
4. Fill coolant and bleed all air from the cooling system. See instruction manual. Run the engine and check to make sure that there are no leaks.

**DEUTSCH**

1. Kühlwasser ablassen.
2. RENAULT, OPEL, NISSAN: Installieren das Heizelement am Schlauch zwischen dem Motor und dem Anschlußstutzen des unteren Kühlerrohrs.  
KIA: Den Motorwärmer auf den Schlauch zwischen dem Motor und dem Ölkühler montieren.
3. RENAULT, OPEL, NISSAN: Trennen Sie den Schlauch vom Anschlußstutzen des unteren Kühlerrohrs. Montieren Sie den mitgelieferten Schlauch zwischen dem Anschlußstutzen des Kühlerrohrs und dem seitlichen Anschlußstutzen des Heizelements. Montieren Sie den Originalschlauch am oberen Anschluß des Heizelements.  
KIA: Den Schlauch aus dem Anschlusswellenbund des Ölkühlers demonstrieren. Den mitgelieferten Schlauch zwischen den Anschlusswellenbund des Ölkühlers und den Seitenanschluss des Motorwärmers montieren. Den Originalschlauch, laut Bild, auf den oberen Anschluss des Motorwärmers montieren. Achten Sie darauf, dass die Schlauchschellen komplett innerhalb der Erhöhung der Anschlussstutzen des Heizelements liegen.
4. Kühlwasser füllen und Kühlsystem lüften. Hinweise der Kfz-Betriebsanleitung beachten. Motor laufen lassen und Einbaustelle auf Dichtigkeit prüfen.

**SUOMI**

1. Poistakaa jäähdytysneste.
2. RENAULT, OPEL, NISSAN: Moottorinlämmitin asennetaan letkuun moottorin ja jäähdyttimen alavesiletkun liitoksen väliin.  
KIA: Moottorinlämmitin asennetaan öljynlauhduttimen ja moottorin väliseen letkuun.
3. RENAULT, OPEL, NISSAN: Irroita moottorista tuleva letku jäähdyttimen alavesiletkuliitoksesta. Mukana tuleva letku asennetaan jäähdyttimen alavesiletkuliitokseen ja moottorinlämmittimen sivuliitokseen. Alkuperäinen letku asennetaan lämmittimen yläliitokseen.  
KIA: Irroita letku öljynlauhduttimen liitoksesta. Mukana tuleva letku asennetaan öljynlauhduttimen ja moottorinlämmittimen sivuliitoksen väliin. Alkuperäinen letku asennetaan kuvan mukaisesti lämmittimen yläliitokseen. Varmista että letkun klemmarit tulevat kokonaan lämmittimen korosten sisäpuolelle.
4. Täytä jäähdytysjärjestelmä ja suorita ilmaus käyttöohjekirjan mukaisesti. Käynnistä moottori ja tarkista mahdolliset vuodot.